

50
SINCE
1971

cami.it



CAMI SERVICE, TRADIZIONE MECCANICA AL CUORE DELL'OLEODINAMICA

DIVISIONE DI CAMI GROUP
SPECIALIZZATA IN RIPARAZIONE,
MANUTENZIONE E VENDITA
DI MOTORI E POMPE OLEODINAMICI





**CAMI GROUP DIVENTA
L'INTERLOCUTORE
UNICO E COMPLETO
PER OGNI TUO
PROGETTO
INDUSTRIALE.**

CAMI GROUP TRIPLICA IL SUO IMPEGNO

**L'EVOLUZIONE DI CAMI GROUP:
OLEODINAMICA E AUTOMAZIONE INDUSTRIALE A SERVIZIO COMPLETO.**

Sin dalla fondazione, noi di CAMI abbiamo contribuito da protagonisti al settore dell'oleodinamica portando il nostro know-how, italiano e artigianale, sul mercato. In oltre cinquant'anni di storia ci siamo guadagnati una grande stima come centro specializzato nella riparazione, manutenzione e vendita di pompe e motori oleodinamici. In altre parole, siamo un punto di riferimento nel territorio nazionale e per tante realtà produttive. Con l'obiettivo di fornire soluzioni complete e veloci abbiamo strutturato CAMI Group in due divisioni interne per offrire servizi a 360° per l'oleodinamica: CAMI Service e CAMI Solution. Ma il futuro, si sa, non si arresta mai. L'evoluzione tecnologica segna il passo e le aziende hanno bisogno di partner sempre più aggiornati per affrontare cambiamenti repentini, innovativi e su misura. E così nel 2025 abbiamo dato il benvenuto nel gruppo alla terza divisione, specializzata in automazione ed elettrificazione per sistemi industriali, ovvero CAMI Automation. La scelta per essere più competitivi e completi che mai.



È la divisione specializzata in **riparazione, manutenzione e vendita di pompe e motori oleodinamici**. Questo è il nostro **storico core business**, quello per cui siamo riconosciuti e apprezzati da sempre. Grazie al nostro Service siamo un **punto di riferimento concreto e affidabile del settore**.



Il **cuore tecnico dell'azienda**. Questa divisione è specializzata nella **progettazione** e realizzazione di **impianti oleodinamici**, sia per **revamping** che per **personalizzazione di nuovi sistemi** interconnessi. **È la tradizione CAMI che si evolve nell'innovazione**.



La **nuova divisione di CAMI**, creata per integrare il nostro know-how con l'automazione. Grazie al **supporto strategico di Bosch Rexroth**, in CAMI Automation offriamo soluzioni innovative per la riparazione diretta e la progettazione di impianti e processi industriali automatizzati.

CAMI SERVICE, L'ECCELLENZA NELL'OLEODINAMICA

AL CUORE DELLA NOSTRA STORIA
TRADIZIONE E ARTIGIANALITÀ MECCANICA

CAMI Service è l'espressione di oltre mezzo secolo di esperienza CAMI nella riparazione e revisione di pompe e motori oleodinamici per il settore industriale e mobile.

Puntiamo a un servizio di vera eccellenza oleodinamica: con una veloce diagnosi sull'unità interveniamo in **riparazione diretta** o con la **sostituzione** del componente originale, arrivando anche alla **ricostruzione di particolari fuori produzione**. E nel caso il danno non sia rimediabile, forniamo al cliente unità alternative dei più importanti brands di componentistica oleodinamica mondiale: **Bosch Rexroth, Moog, Parker, Linde, Kral e Hägglunds** (gruppo Bosch Rexroth).

Il nostro obiettivo è la **continuità lavorativa del cliente**: forniamo supporto immediato con tecnici e ricambi di qualità e preserviamo l'efficienza dell'unità oleodinamica in brevissimo tempo.



MONTAGGIO E MANUTENZIONE

UN SERVIZIO STRUTTURATO IN 10 PASSI

Un flusso di lavoro preciso e ben tracciato in ogni passaggio è il punto di forza della nostra divisione CAMI Service. Dal momento del contatto telefonico fino al completamento della riparazione, **ogni step è gestito in ottica 4.0 con software MES** per ottimizzare la lavorazione e poter svolgere l'intervento nel modo più efficiente possibile. Inoltre, gli operatori CAMI monitorano la commessa step-by-step per poter informare costantemente il cliente sul suo status.



SMONTAGGIO UNITÀ

L'unità arriva nelle postazioni a isola del nostro reparto interno, dove viene accuratamente smontata.



LAVAGGIO COMPONENTI

Ogni pezzo viene sanificato tramite bicarbonato ecologico al fine di garantire un processo di lavorazione senza contaminazioni.



CONTROLLO USURA

Il tecnico verifica lo stato del danno e ne decreta la riparabilità o meno. Nel secondo caso, siamo in grado di fornire unità alternative ex novo.



ANALISI UNITÀ

Dopo la fase diagnostica e di accertamento sul pezzo per rilevarne la problematica, è possibile prevenire con certezza l'intervento.



PRELIEVO RICAMBI DA MAGAZZINO

Se il danno è rimediabile, il tecnico preleva il ricambio originale dai nostri magazzini automatizzati, riforniti con i migliori marchi sul mercato.



MONTAGGIO UNITÀ

Grazie a particolari bascule automatizzate che agevolano il montaggio dei vari componenti, l'unità viene rimontata in postazione dal tecnico.



COLLAUDO

È il momento di testare il funzionamento dell'unità. Per questa delicata operazione ci avvaliamo delle più moderne tecnologie del settore.



VERNICIATURA

Per incrementare la qualità del lavoro e ripristinare il corretto funzionamento dell'unità, quest'ultima viene rivestita.



ETICHETTATURA

Il passaggio finale prima della riconsegna, la testimonianza di un lavoro professionalmente ineccepibile, una garanzia di qualità nel tempo.



RICONSEGNA

L'unità ora è pronta per tornare a far parte del processo produttivo del cliente.

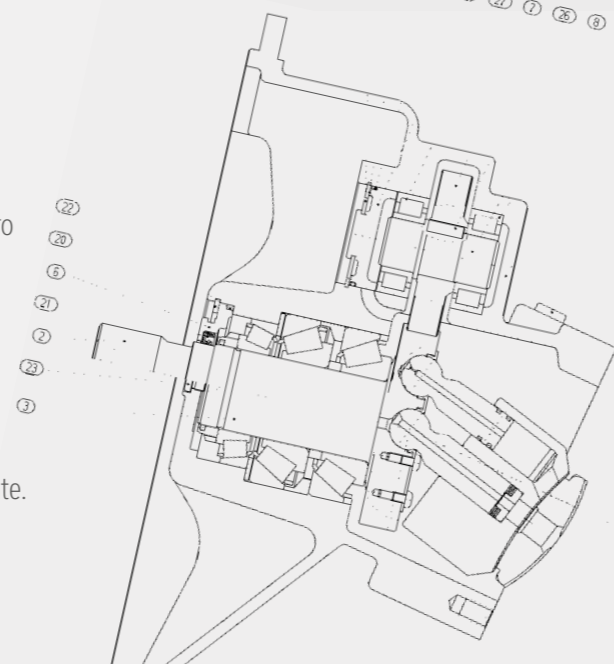
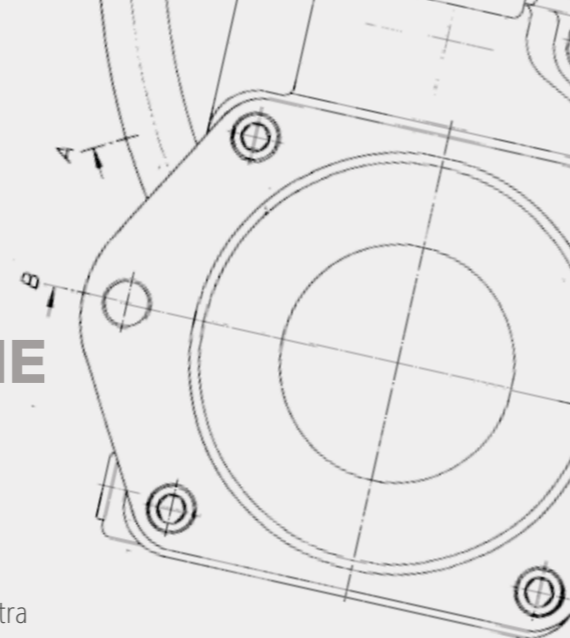

SALA METROLOGICA

INNOVAZIONE NEL CONTROLLO QUALITÀ

Siamo nel cervello operativo di CAMI Service.

La **Sala Metrologica** è dotata di apparecchiature innovative e strumenti di misura che permettono accuratissime **rilevazioni dimensionali in 3D**, il **controllo qualità** sui componenti personalizzati e i **test** delle lavorazioni interne. Abbiamo creato questo ambiente per dare un valore aggiunto assoluto al nostro intervento.

Qui lavora personale esperto e continuamente formato sulle novità tecnologiche, capace di dare risposte immediate a un mercato che si evolve senza sosta.

La **Sala Metrologica CAMI Service** si compone di:

- Macchina di misura 3D automatizzata
- Macchina di misurazione ottica automatizzata
- Rugosimetro
- Altimetro
- Durometro HRC
- Durometro HV
- Endoscopio
- Sistema di controllo Digital Video
- Tamponi calibrati
- Alesametri e micrometri



COLLAUDO

VERSATILITÀ E POTENZA PER TEST ALL'AVANGUARDIA

La **Sala Collaudo** è uno dei fiori all'occhiello della nostra divisione CAMI Service. Ci permette di raggiungere un livello tecnologico superiore rispetto agli standard di settore, anticipando le innovazioni di un settore in continua evoluzione.

Moderna, con uno dei **primi banchi di prova a 770 kW installati in Italia**, la Sala è dotata di **5 postazioni** con sistemi di controllo differenti per testare pompe o motori oleodinamici anche con **cilindrate elevate** e di **diversa tipologia**. Le fasi di acquisizione dei dati, monitoraggio del rendimento e registrazione dei valori dell'unità in prova sono gestite attraverso un software progettato per CAMI Service, il cui risultato è il **Certificato di avvenuto Collaudo** consegnato alla fine di ogni riparazione. **Versatilità e grande potenza al servizio del Cliente.**





UN SERVIZIO IMPECCABILE

VELOCITÀ E AMPIO ASSORTIMENTO AL SERVIZIO DEL CLIENTE

Quando si tratta di effettuare manutenzione su un impianto oleodinamico o sostituire un pezzo usurato, il tempo è prezioso. Qualsiasi giorno in più risparmiato è decisivo per ridurre i tempi di fermo macchina e quindi evitare uno stop prolungato della linea produttiva del cliente.

Ecco perché in CAMI Service analisi dell'intervento, **preventivazione** e **accordo** con il cliente sono passaggi che si concludono in **brevissimo tempo**.

Il nostro team tecnico e commerciale è formato per dare una **risposta immediata** alla richiesta, con un'attività sinergica che accorcia i tempi di previsione dei costi ottimizzando la spesa, e collabora con il cliente sin dal primo momento per effettuare l'intervento a stretto giro.

Velocità che diventa possibile anche grazie alla **grande disponibilità di ricambi** in magazzino: in CAMI Service disponiamo di un vastissimo assortimento in ampiezza e profondità, tracciato attraverso una **logistica informatizzata** e all'avanguardia gestita con **4 magazzini verticali automatici**.

Il modo migliore per supportare qualsiasi intervento, anche il più urgente, con il pezzo giusto.

**CAMI È IL MAGGIOR CENTRO DI RICAMBI
ORIGINALI BOSCH REXROTH IN ITALIA**



RICAMBI E FORNITURE

I NUMERI DI CAMI SERVICE

L'alta qualità del nostro lavoro è supportata dai **4 magazzini verticali automatizzati** per la **gestione di componentistica e ricambi oleodinamici**. Sono il fulcro dell'efficienza di CAMI Service, garanzia di **velocità, puntualità e sicurezza**. Qui sono gestiti oltre 40mila articoli, di cui 630 unità complete, provenienti dai migliori marchi presenti sul mercato mondiale.

40.500

ARTICOLI

630

UNITÀ COMPLETE

2.450

RIPARAZIONI ALL'ANNO

4.120

MQ IN DUE STABILIMENTI

4

MAGAZZINI VERTICALI AUTOMATICI



TUTTI I NOSTRI MARCHI

LE PARTNERSHIP CON I LEADER DI SETTORE

LA LUNGA STORIA E I VALORI CHE TRASMETTIAMO VERSO IL MERCATO CI HANNO PERMESSO DI FARE RETE CON IMPORTANTI FORNITORI MONDIALI, DIVENTATI PARTNER ESSENZIALI PER VINCERE LE SFIDE COMUNI. ECCO CHI SONO.

BOSCH REXROTH

CAMI è **Service Partner** del marchio **Bosch Rexroth**, leader mondiale nel settore dei componenti e dei sistemi idraulici per applicazioni industriali e mobili. Nel 2018 abbiamo ottenuto il **Certified Excellence Partner Service**, un riconoscimento di assoluto valore per la consulenza competente, il supporto post-vendita e soprattutto per la **qualità della riparazione su pompe e motori** Bosch Rexroth agli stessi **standard di eccellenza** della casa madre.

HÄGGLUNDS | BOSCH REXROTH

La partnership con Bosch Rexroth si amplia aggiungendo la collaborazione per la vendita e la riparazione di prodotti del prestigioso marchio **Häggglunds**. Motori a pistoni radiali che offrono una potente gamma di azionamenti, che vengono impiegati in applicazioni industriali, marine e mobili in tutto il mondo spesso sotto forma di soluzioni di azionamento

MOOG

CAMI è **Authorized Distributor** dei prodotti **Moog**, azienda leader mondiale nella fornitura di soluzioni ad alte prestazioni per il controllo del movimento e specializzata nella progettazione, produzione e commercializzazione di soluzioni innovative per l'automazione industriale. Inoltre, siamo anche riparatori per le **pompe RKPII**.

PARKER

CAMI è un **rivenditore autorizzato e Pump Service Center Parker** per le riparazioni e l'assistenza sui prodotti di questo marchio. Un legame, questo, che garantisce al cliente efficienza e precisione per le sue necessità, sotto tutti i punti di vista.

LINDE

La partnership stretta con Linde Hydraulics come **Service and Sales Partner** permette di affiancarci a un partner tecnologico importante per tutto il mondo dell'impiantistica e delle costruzioni, per offrire soluzioni sempre più all'avanguardia.



KRAL

Insieme a Kral, azienda che sviluppa e produce pompe a vite e tecnologie di misurazione del flusso, CAMI propone al cliente la migliore strada disponibile sul mercato secondo le sue specifiche esigenze. Inoltre, è **riparatore e rivenditore delle pompe a vite Kral**.

ASHCROFT

Il portfolio di prodotti distribuiti si arricchisce degli strumenti di misura della pressione e della temperatura più affidabili del mondo, in quanto CAMI è distributore ufficiale del marchio **Ashcroft per Padova e provincia**.



ALTRI MARCHI CHE RIPARIAMO E REVISIONIAMO







CAMI SERVICE SPA

Via Pitagora 1
35030 Rubano (PD) • ITALY
Phone +39 049 8971511

cami@cami.it

cami.it

